

Användarmanual

Version 1.0

Photo Display
PDN081

20,3 cm
8"







Pro

Auflösung
Resolution
Résolution **800x600**

Seitenverhältnis
Aspect Ratio
Rapport largeur/hauteur **4:3**

Fernbedienung
Remote Control
Télécommande 

Touch Activated Buttons
    

Photo 

Keep your memories alive

Säkerhetsinformation

Vård och underhåll

- Enbart för inomhusbruk
- Exponera inte produkten för fukt eller kondens, detta för att undvika brand eller elektriska stötar.
- För att undvika överhettning, blockera inte ventilationshålen på baksidan av ramen.
- Placera inte ramen i direkt solljus.
- Använd alltid Eject-knappen innan du drar ur minneskortet.
- Plocka inte isär Photo Display. Det finns risk för elektriska stötar. Plockas produkten isär upphör garantin att gälla.

Rengöring av LCD skärmen

- Hantera skärmen med försiktighet. Eftersom skärmen är gjord av glas kan den lätt skadas eller repas.
- För att ta bort damm och fingeravtryck från LCD skärmen rekommenderar vi en mjuk luddfri trasa anpassad för LCD skärmar eller kameranlinser.
- Fukta trasan med rengöringsmedel och torka av skärmen.

WARNING:

Stäng av strömmen innan du sätter i eller tar ur minneskort eller USB minne. Annars riskerar både minneskort/USB minne och produkten att skadas. För att minska risken för brand eller elektrisk stöt, exponera inte produkten för regn och fukt.

Introduktion:

Tack för att du köpt Photo Display NANO 8. Den är designad för att du snabbt och enkelt ska kunna titta på dina bilder tagna med digitalkamera eller mobiltelefon. Läs den här manualen noga för att lära dig använda produkten ordentligt.

Specifikationer:

- Ljus högkontrast 20x32 cm färg TFT LCD
- Ultra-tunn: bara 9.5 mm
- Bilder visas i helskärms-, överblicks- eller bildspelsläge med justerbara övergångar och tidsintervaller.
- Ett bildspel startas automatiskt när ett minneskort sätts in.
- Klocka och kalender
- Användarvänlig med styrning via fjärrkontroll eller touch-knappar på ramen.
- Upplösning: 800 x 600 pixlar
- 4:3 bildformat för optimal bildvisning.

Paketets innehåll:

- PhotoDisplay Nano 8
- Användarmanual
- Fjärrkontroll
- AC/DC adapter
- USB kabel

Innehåll

1. Produktöversikt	5
1.1 Fjärrkontroll	5
1.2 Touch-knappar	6
1.3 Höger sida av ramen	6
1.4 Vänster sida av ramen	6
2. Installera & byt batteri	6
3. Börja	7
4. Val av minneskort	7
5. Huvudmeny	8
5.1. Bildspel	8
5.2. Foto	8
5.3. Kalender	9
6. Inställningsmeny	9
7. Tekniska specifikationer	11
8. Felsökningsguide	11
9. Garantivillkor	12
10. Service	12

1. Produktöversikt

1.1 Fjärrkontroll

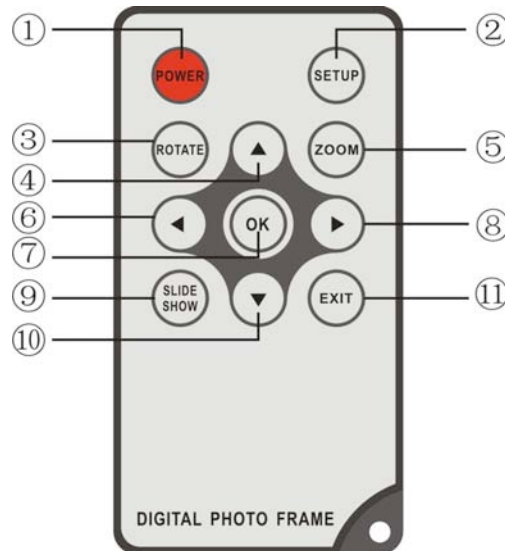

1. **Power** = Ström på/av
2. **SETUP** = Gå direkt till inställningsläget.
3. **Rotate** = Tryck ner den här knappen i fotoläget för att rotera bilden 90° motsols.
4. **UP arrow** = Bläddra mellan bilder och välj i menyerna.
5. **Zoom** = När en bild visas, tryck ner för att zooma.
6. **LEFT arrow** = Används för att välja i menyerna eller för att gå tillbaka till föregående sida.
7. **OK** = Tryck för att bekräfta
8. **RIGHT arrow** = Använd för att välja i menyerna eller gå vidare till nästa sida.
9. **Slideshow** = Tryck för att starta bildspel eller pausa när bilder visas.
10. **DOWN arrow** = Använd för att välja i menyerna.
11. **Exit** = Tryck för att gå tillbaka till föregående sida eller för att komma till huvudmenyn.

1.2 Touch-knappar

1. Ström på/av
2. Meny
3. Uppåtpil
4. Nedåtpil
5. OK / Spela / Pausa
6. Vänsterpil
7. Högerpil
8. Avsluta

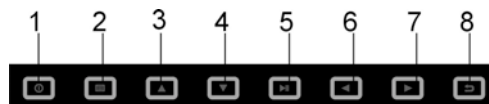

1.3 Höger sida av ramen

1. SD/ MMC /MS kortläsare

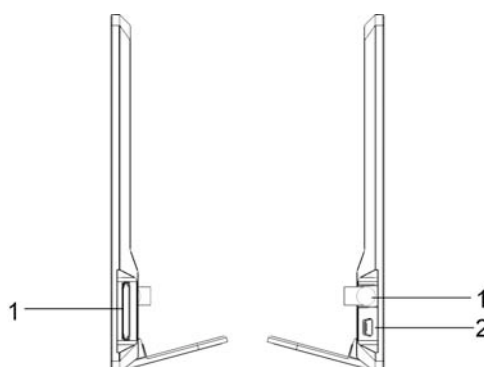

1.4 Vänster sida av ramen

1. DC 5V (Strömkontakt)
2. Mini USB

2. Installera & byt batteri

Öppna luckan genom att trycka på den räfflade ytan på baksidan av fjärrkontrollen och dra upp den. Placera ett CR2025 litium batteri i luckan enligt markeringen. Sätt tillbaka luckan.



3. Börja

- Fäst Photo Display NANO på stödet och koppla in AC adaptern i ett standard eluttag.

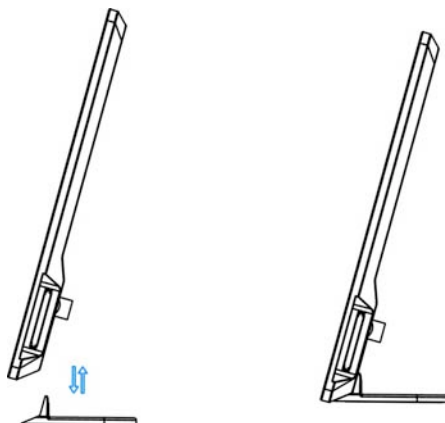

- Ta bort den skyddande plasten från skärmen.
- Ta bort den skyddande plasten från batteriet och kontrollera att fjärrkontrollen har ett fungerande batteri. Läs avsnittet "Installera & byt batteri" för mer information om du behöver sätta i ett nytt batteri.
- Följande visas då på skärmen: Om det finns JPG filer på minneskortet kommer produkten vänta några sekunder innan ett bildspel startas.



JOBBO starting screen

4. Val av minneskort

I minneskortsmenyn kan du välja från vilken enhet du vill se bilder. För att komma till menyen tryck ner **Exit** två gånger. Använd höger och vänster pilarna för att välja minneskort eller USB minne. Tryck ner **OK** för att bekräfta valet.



Bild för val av minneskort

5. Huvudmeny

När du valt bildkälla kommer du till huvudmenyn. Du kan välja mellan **Bildspel**, **Foto** eller **Kalender**. Använd höger och vänster pilarna för att välja. Tryck ner **OK** för att bekräfta.

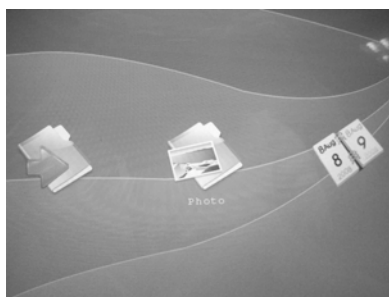

Huvudmeny

5.1. Bildspel

Välj den här funktionen så visas alla bilder i ett bildspel. Tryck ner **OK** för att bekräfta och starta bildspelet.

5.2. Foto

Den här funktionen gör att du kan titta på bilderna en och en eller se en överblick med nio bilder. Du kan också zooma och rotera bilder när de visas i helskrmsläge. I överblicksläget kan du ta bort och kopiera bilder från bildkällan.

- Överblicksläget är det första du ser när du valt den här ikonen. Den gula ramen runt bilden visar att den är vald. På vänster sida kan du se information om bilden, som namn och storlek.
- Använd pilknapparna för att välja den bild du vill se i helskrm. Tryck ner Enter för att bekräfta.



Överblicksläge

5.3. Kalender

- Kalender-funktionen låter dig använda Photo Display NANO som klocka och kalender. Dina foton visas då som bildspel på vänster sida.
- Använd pilknapparna för att bläddra i kalendern.
- När du vill ändra tid eller datum, tryck ner **EXIT** knappen för att gå ur kalenderläget, tryck sedan **SETUP** för att komma till "ställ in tid" menyn.

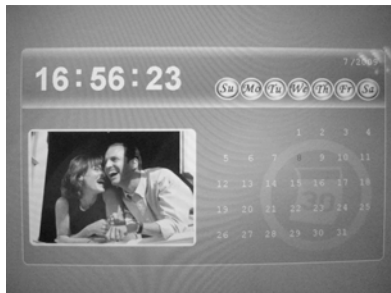

- Använd **EXIT** knappen för att gå ur kalenderläget.

6. Inställningsmeny

I **SETUP** menyn använder du pilknapparna för att välja. Om något visas i grått går det inte att välja för tillfället.

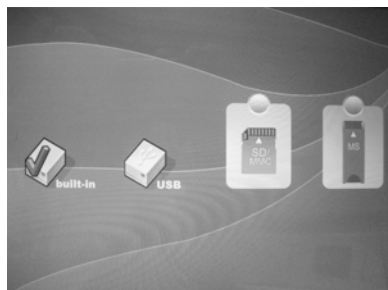

- När ett foto visas i helskärm tryck ner **SETUP** för att öppna inställningsmöjligheterna för fotot.
- Följande alternativ finns tillgängliga:
 - **Bildstorlek**

- Den här funktionen gör att du kan optimera bildvisningen. Det finns tre olika alternativ: Auto fit (automatisk anpassning), Optimal och Full
- **Bildspelseffekt**
 - Du kan välja mellan 16 olika övergångseffekter.
- **Bildspelsintervall**
 - Bildspelsintervaller ger dig möjlighet att ändra tiden mellan övergångseffekterna. Du kan välja mellan 1 till 59 sekunder, 1 till 59 minuter och 1 till 4 timmar.
- **Delat bildspel**
 - Här kan du välja att dela in skärmen i 4 delar. I varje ruta visas ett foto. Den här funktionen kan slås av och på.
- **Starta bildspel**
 - Det här alternativet startar bildspelet.
- **Rotera**
 - Du kan rotera bilden 90, 180 eller 270 grader genom att trycka OK
- **Zoom**
 - Aktivera den här funktionen så kan du zooma in i bilden i 4 steg genom att trycka ner OK knappen. Efter det fjärde steget återgår bilden till originalstorlek.
- **Spara bilden**
 - Det här alternativet sparar (om produkten har ett inbyggt minne) fotot i det inbyggda minnet.
- **Ta bort fil**
 - För att välja fil i överblicksläget tryck ner zoom knappen på fjärrkontrollen. Bilden markeras.
 - Du kan då välja ta bort funktionen och antingen ta bort en bild eller alla valda bilder.
- **Formatera minnet**
 - Du kan formatera om det valda minnet, men kom ihåg att då raderas ALLA filer på minnet.
- **Återställ**
 - Det här alternativet återställer produkten till fabriksinställningar.
- **Språk**
 - Här kan du välja språk på ramens menyer, du kan välja mellan engelska, franska, tyska eller portugisiska.
- **Ljusstyrka**
 - När du valt det här alternativet kan du justera ljusstyrkan med höger- och vänsterpilen på fjärrkontrollen.
- **Färg**
 - När du valt det här alternativet kan du justera färg med höger- och vänsterpilen på fjärrkontrollen.
- **Färgton**
 - När du valt det här alternativet kan du justera färgtonen med höger- och vänsterpilen på fjärrkontrollen.
- **Tid**
 - Med den här funktionen ställer du in tid och datum.

7. Tekniska specifikationer

Display storlek	8" TFT
Bildformat	4:3
Ljusstyrka	350cd/m ²
Responstid	20ms
Visningsvinkel	60°(vänster/höger/vertikalt), 40°(horisontellt)
Användningstemperatur	0°C~40°C, Fuktighet: 10-85%
Panelupplösning	800 x 600 Pixlar
Kontrast	300:1
AC Adapter	Input: AC 100-240V 50/60HZ Output: DC 5V/2A
Filformat	JPEG
Minneskort	SD/MS/MMC
USB minne	USB (high speed 2.0 kontakt med kort USB kabel)

8. Felsökningsguide

Ingen ström	Kontrollera att sladden är ordentligt inkopplad.
Fjärrkontrollen fungerar inte	Kontrollera att batteriet fungerar (batteriet håller ungefär ett halvår vid normal användning). Byt ut batteriet om det är nödvändigt.
Kan inte läsamminneskortet eller USB-minnet	Kontrollera att det finns filer på kortet eller USB minnet. Tomma kort eller USB minnen kan inte läsas.
Kan inte spela filen	Kontrollera att filformatet kan hanteras Photo Display.
Displayen är för ljus eller för mörkt	Justera ljusstyrka eller kontrast i inställningsmenyn.
Färgerna är för ljusa eller saknas helt	Justera färg- och kontrastinställningarna.

9. Garantivillkor

Den här produkten faller under lagstadgade regler angående fabriksfel.
Innehåll i garantin

1. Om några produktionsfel skulle uppkomma kommer JOBBO AG att laga eller byta ut den defekta produkten.
2. JOBBO AG och dess leverantörer tar inget ansvar för data som förstörs eller försvinner i samband med användning av produkten. JOBBO AG kommer under inga omständigheter ansvara för några direkta eller indirekta skador som till exempel skador eller förlust av produkt eller enheter, minskad vinst eller försäljningskostnader på lösa delar, utgifter eller olägenheter på grund av service eller någon annan skada. Användaren kommer hållas ansvarig för förlust, skada eller förstörelse av data som uppstår när en JOBBO produkt används. JOBBO AG kommer under inga omständigheter ansvara för återskapandet av sådan data. Under inga omständigheter kan ersättning som överskrider produktens inköpspris krävas.
3. Följande reparationer täcks inte av garantin och måste därför betalas av ägaren:
 - Försämrad funktion efter garantitidens slut
 - Batteribyte efter garantitidens slut
 - Byte av hårdvara efter garantitidens slut
 - Försämrad funktion på grund av inkorrekt hantering av användaren (om produkten inte används som beskrivet i manualen)
 - Försämrad funktion skapad av andra enheter
 - Förändringar eller skador på produkten som inte orsakats av producenten; speciellt garantikrav kommer falla om produkten redan öppnats av någon annan än JOBBO AG reparationsavdelning.
 - Skador orsakade av naturkatastrofer
 - Ett hårddisk-byte under garantitiden får bara utföras av JOBBO. Om ett sådant byte görs av någon annan part kan ingen ersättning krävas enligt garantin.

Om du vill kräva ersättning under garantitiden ber vi dig kontakta JOBBO AG Teknisk Service. Du förväntas att uppge serienumret på din JOBBO produkt och måste kanske också bevisa när du köpt produkten för att visa att garantitiden inte gått ut.

10. Service

Om du har några frågor eller behöver hjälp med våra produkter tveka inte att kontakta vår tekniska support.

JOBBO AG
Service Department
Kölner Straße 58
D-51645 Gummersbach
E-Mail: support@jobbo.com
Website: www.jobbo.com

Reservation för ändringar!
15/09/2009 STS